

タダノ 高所作業車 スカイボーイ  
**AT-121TG(F)型**

**仕 様 書**

スペック番号 AT-121-2-00031 (パイプ製バスケット仕様)  
AT-121-2-00032 (FRP製バスケット仕様)

**株式会社 タダノ**

# AT-121TG(F)型 高所作業車

## 1. 作業装置主要諸元

バスケット最大地上高		11.9m
バスケット積載荷重		200 kg 又は 2 名
バスケット最大作業半径		9.8m
バスケット内寸法	(長さ×幅×深さ)	0.7m×1.0m×0.9m
バスケットスイング角度		左 104° ~ 右 104°
ブーム起伏角度		- 17.5° ~ 80°
ブーム上げ速度		- 17.5° ~ 80° / 30 s
ブーム長さ		3.78m ~ 9.37m
ブーム伸ばし速度		5.59m / 28 s
旋 回 角 度		360° 連続
旋 回 速 度		1.0 min <sup>-1</sup> {rpm}
バスケット装置	バスケット	パイプ製バスケットまたはFRP製バケット
	自動水平装置	複動油圧シリンダ
	スイング装置	電動モータ駆動歯車減速式
ブーム形式		3 段油圧同時伸縮式 箱形断面溶接構造
ブーム起伏装置		複動油圧シリンダ直押式
ブーム伸縮装置		複動油圧シリンダ直押式及びワイヤロープ式
旋 回 装 置		油圧モータ駆動ウォーム歯車減速式 ボールベアリング式
バスケット側リモコン装置		電気式 (有線)
アウトリガ	フロント	全油圧張り出し式 張出幅 1.86m
	リヤ	全油圧張り出し式 張出幅 1.86m

油 圧 ポ ン プ		ギヤポンプ
作 動 油 タ ン ク 容 量		約 42 L
操 作 装 置	上部 (バケツ部)	ブーム旋回 ブーム起伏 ブーム伸縮 バスケットスイング ブーム自動格納 エンジン始動・停止 アクセル ( 2 速、オートアクセル) フットスイッチ 緊急停止 非常用ポンプ
	旋 回 台 部	バスケット水平調整弁
	下 部	ブーム旋回 ブーム起伏 ブーム伸縮 ブーム自動格納 エンジン始動・停止 アクセル ( 2 速、オートアクセル) 下部操作スイッチ 緊急停止 非常用ポンプ 非常スイッチ
	( 車 両 左 側 方 )	
	( 車 両 後 端 部 )	アウトリガ自動張出・格納 アウトリガ個別選択 起伏・旋回速度制御装置 緩起動・緩停止装置 ストロークエンドクッション装置 バスケット・ブーム自動格納装置 オートアクセル装置(レバー及びスイッチ操作に連動) ジャッキ自動張出・格納装置
制 御 装 置		

安 全 装 置

A M C

ブーム干渉防止機能付

自己診断機能付

安全ベルト用ロープ掛け

緊急停止装置（表示灯付）

ジャッキインタロック装置

ブームインタロック装置

油圧シリンダロック装置

シフトレバーインタロック装置

パーキングブレーキ警報装置

P T O 切り忘れ警報装置

ジャッキインジケータ

油圧安全弁

非常用ポンプ

水準器

装 備 品

荷台

積算計（アワメータ）

1 0 0 V 電源取出口（定格 100V - 10A）

標 準 付 属 品

バケット内マット（バケット仕様のみ）

タイヤ歯止め（樹脂製）

盤木（ゴム製）

オ プ シ ョ ン

作業灯（バスケット部）

アウトリガ操作部照明

キャブ上デッキ

下部レベリングシリンダ保護カバー

安全ベルト

グリースポンプ

工具

注）FRP製バケット仕様については、バスケットと表示している部分を  
全てバケットと読み替えてください。

## 2. 車 両 主 要 諸 元

### いすゞキャリヤ

#### キャリヤ

キャリヤ型式	P B - N K R 8 1 N
エンジン	型 式 4 H L 1
	総 排 気 量 4.777 L
	最 高 出 力 96 kW { 130 PS } / 3,000 rpm
	最 大 ト ル ク 333 N・m { 33.9 kgf・m } / 1,500 rpm
変 速 機	前 進 5 段、後 退 1 段
バ ッ テ リ 電 圧	24 V
燃 料 タ ン ク 容 量	75 L
乗 車 定 員	3 名
タ イ ヤ	前 輪 205 / 85 R 16 117 / 115 L LT
	後 輪 205 / 85 R 16 117 / 115 L LT

#### 寸 法

全 長	4,450 mm (バスケット仕様)
	4,520 mm (バケット仕様)
全 幅	1,880 mm
全 高	3,170 mm
軸 距	2,475 mm
前 輪 距	1,475 mm
後 輪 距	1,425 mm

#### 最大積載量

100 kg

#### 重 量 (標準)

車 両 重 量	6,450 kg
車 両 総 重 量	6,715 kg

#### 走行性能

最 高 速 度	100 km/h (計算値)
登 坂 能 力 (tan )	0.40 (計算値)
最 小 回 転 半 径	4.6m

#### 装 備 品

エアコン  
スペアタイヤ  
純正フロアマット  
愛車セット  
工 具

## 2. 車 両 主 要 諸 元

### 三 菱 キ ャ リ ヤ

#### キ ャ リ ヤ

キ ャ リ ヤ 型 式				P A - F E 7 3 D B
エ ン ジ ン	型 式			4 M 5 0 T 3
	総 排 気 量			4.899 L
	最 高 出 力			103 kW { 140 PS } / 2,700 rpm
	最 大 ト ル ク			412 N・m { 42.0 kgf・m } / 1,600 rpm
変 速 機				前 進 5 段、後 退 1 段
バ ッ テ リ 電 圧				24 V
燃 料 タ ン ク 容 量				70 L
乗 車 定 員				3 名
タ イ ヤ	前	輪		205 / 85 R 16 117 / 115 L LT
	後	輪		205 / 85 R 16 117 / 115 L LT
寸 法				
全 長				4,490 mm ( バ ス ケ ッ ト 仕 様 )
				4,560 mm ( バ ケ ッ ト 仕 様 )
全 幅				1,880 mm
全 高				3,180 mm
軸 距				2,500 mm
輪 距	前	輪		1,390 mm
	後	輪		1,435 mm
最大積載量				100 kg
重 量 ( 標 準 )				
車 両 重 量				6,600 kg
車 両 総 重 量				6,865 kg
走 行 性 能				
最 高 速 度				115 km/h ( 計 算 値 )
登 坂 能 力	( tan )			0.39 ( 計 算 値 )
最 小 回 転 半 径				5.1m
装 備 品				エ ア コ ン ス ペ ア タ イ ヤ 純 正 フ ロ ア マ ッ ト 愛 車 セ ッ ト 工 具

## 2. 車 両 主 要 諸 元

### 日 野 キ ャ リ ヤ

#### キ ャ リ ヤ

キ ャ リ ヤ 型 式	P B - X Z U 3 0 1 E
エ ン ジ ン 型 式	S 0 5 D - D
総 排 気 量	4.899 L
最 高 出 力	99 kW { 135 PS } / 3,000 rpm
最 大 ト ル ク	343 N・m { 35.0 kgf・m } / 1,600 rpm
変 速 機	前 進 5 段、後 退 1 段
バ ッ テ リ 電 圧	24 V
燃 料 タ ン ク 容 量	70 L
乗 車 定 員	3 名
タ イ ヤ	前 輪 205 / 85 R 16 117 / 115 L LT
	後 輪 205 / 85 R 16 117 / 115 L LT

#### 寸 法

全 長	4,460 mm ( バスケット仕様 )
	4,530 mm ( バケット仕様 )
全 幅	1,880 mm
全 高	3,180 mm
軸 距	2,525 mm
前 輪 距	1,400 mm
後 輪 距	1,435 mm

#### 最 大 積 載 量

100 kg

#### 重 量 ( 標 準 )

車 両 重 量	6,460 kg
車 両 総 重 量	6,725 kg

#### 走 行 性 能

最 高 速 度	110 km/h ( 計 算 値 )
登 坂 能 力 ( tan )	0.36 ( 計 算 値 )
最 小 回 転 半 径	5.2m

#### 装 備 品

エ ア コ ン  
ス ペ ア タ イ ヤ  
純 正 フ ロ ア マ ッ ト  
愛 車 セ ッ ト  
工 具

# 4 . 外 観 図

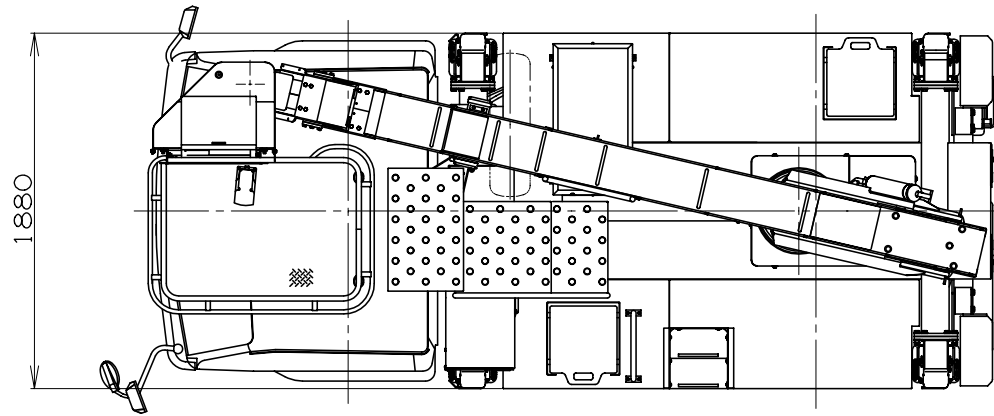

いすゞ PB-NKR81N  
(パイプ製バスケット仕様)

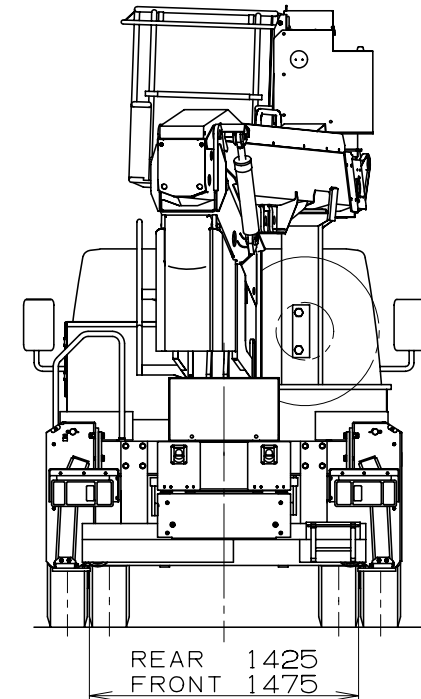
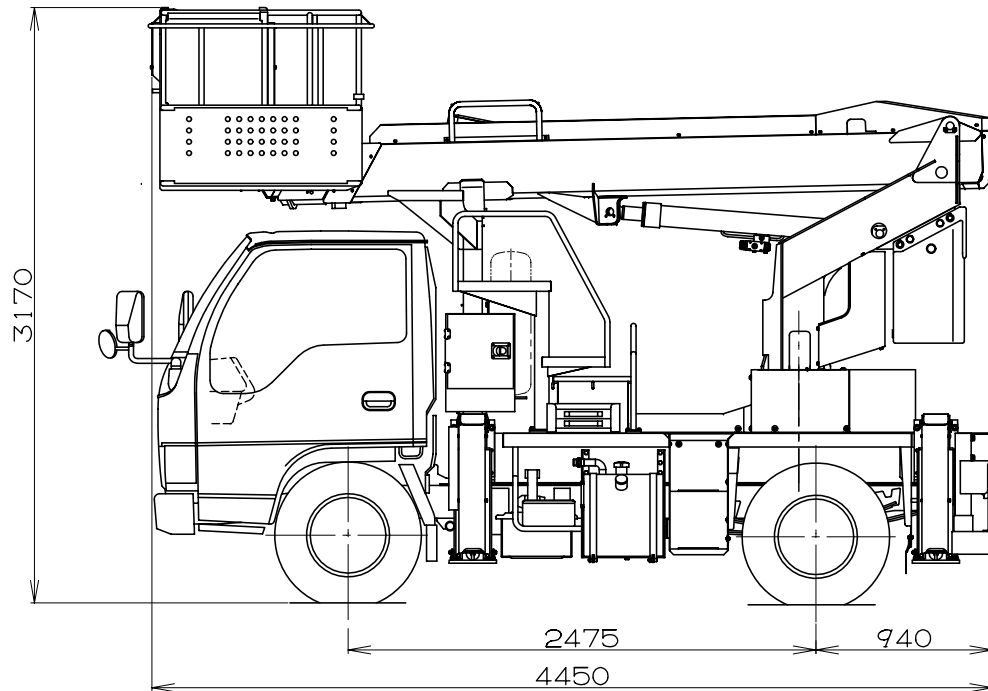



4 . 外 観 図

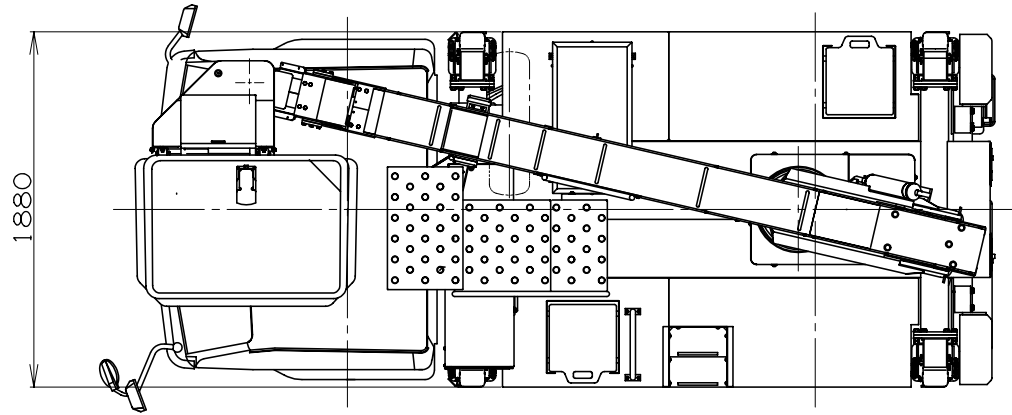

いすゞ PB-NKR81N  
(FRP製バケット仕様)

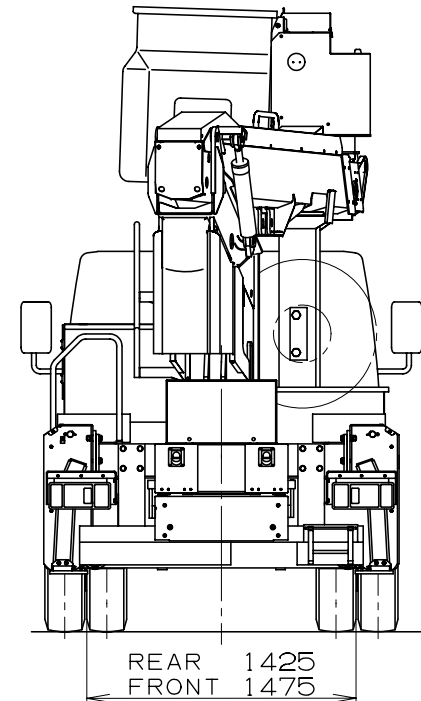
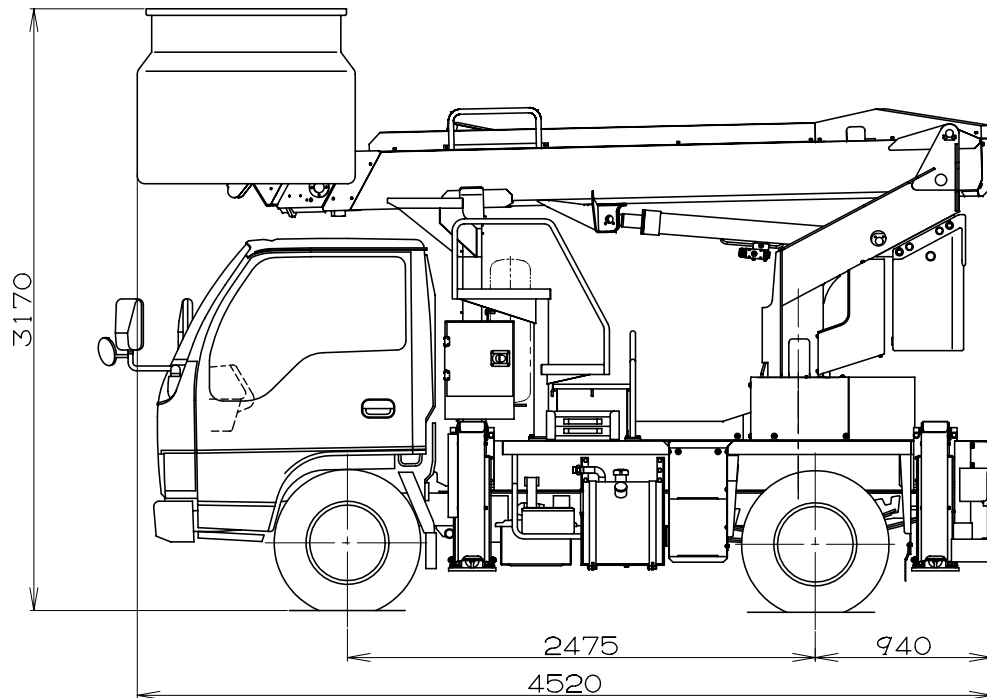

4 . 外 観 図

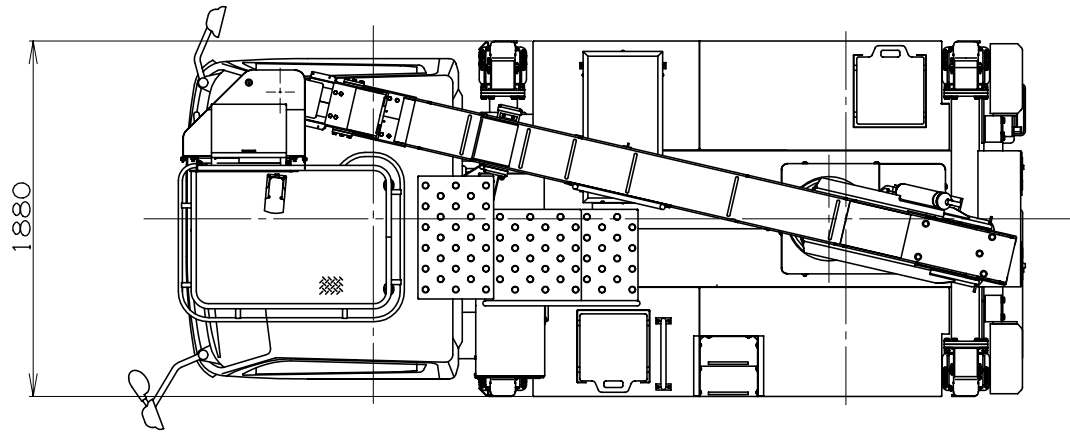

三菱 PA - FE73DB  
(パイプ製バスケット仕様)

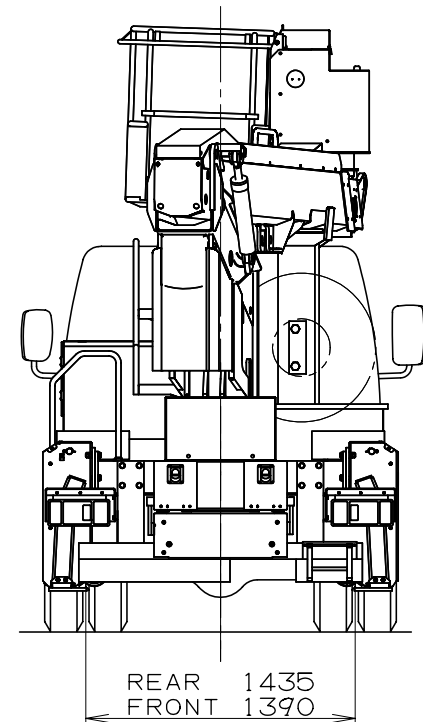
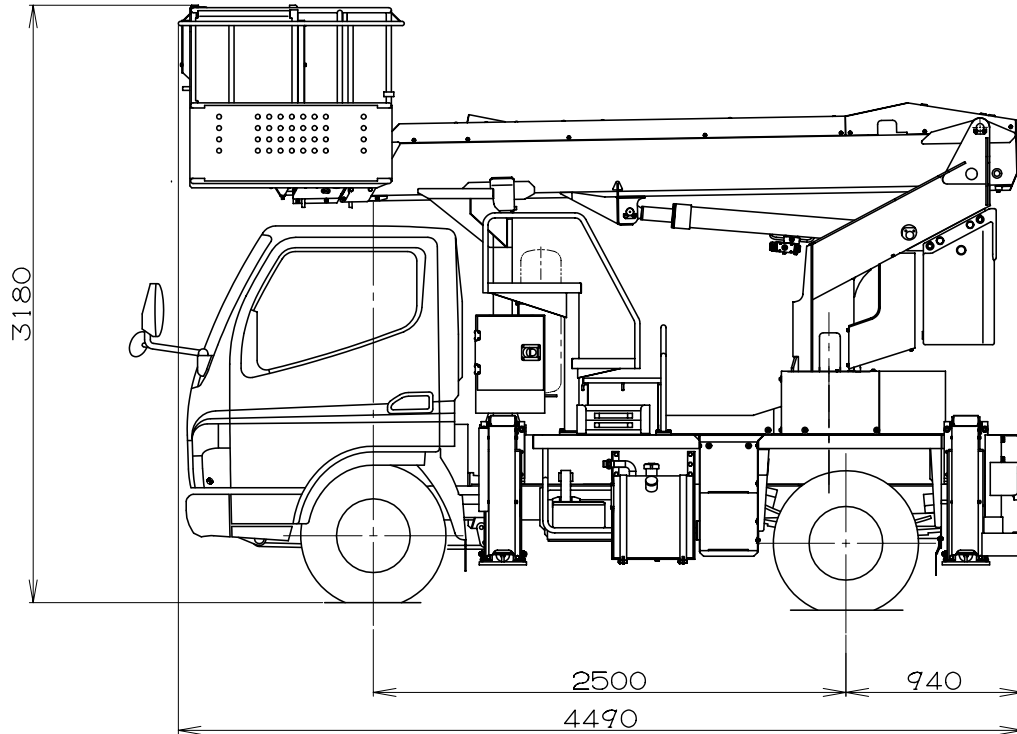



4 . 外 観 図

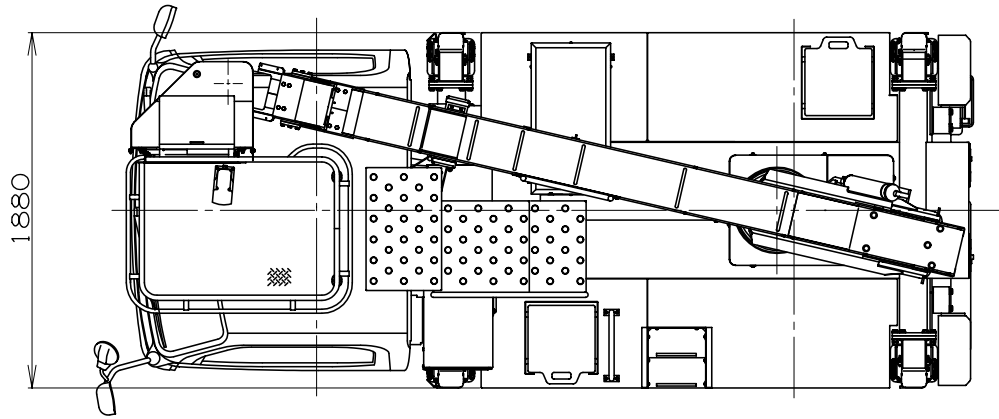

日野 PB-XZU301E  
(パイプ製バスケット仕様)

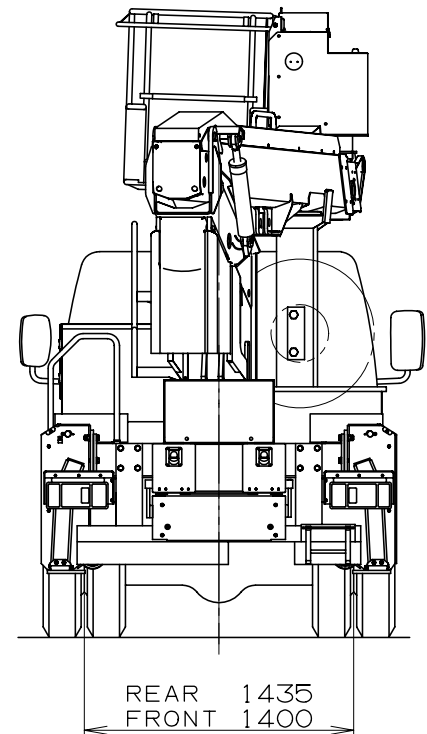
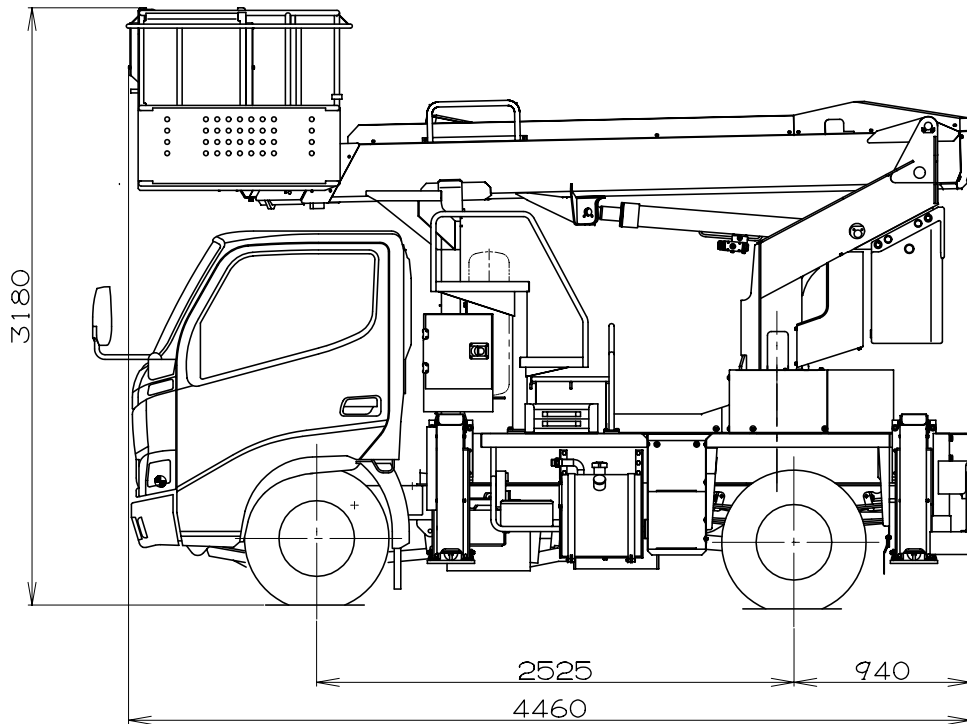

,S•D•@ŠO•@•@•@Ši•@•@•@•}

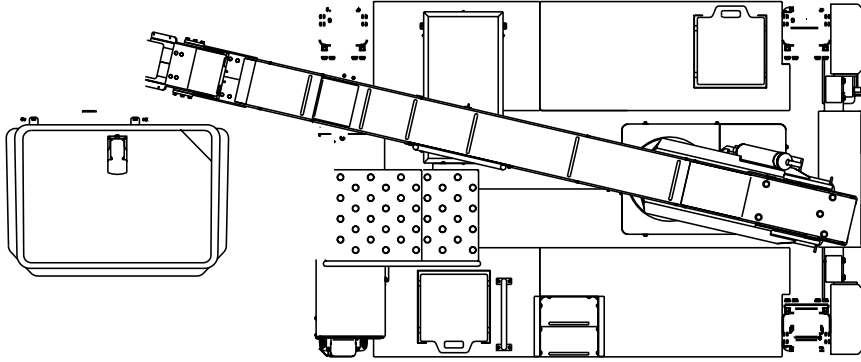

“ú-ì•@,o,a•|,w,y,t,R,O,P,d  
•i,e,q,o•» f of P f b f g Ž d — l • j

